

Technisches Datenblatt



Produktmerkmale

Kühlschrank 130 l, weiß

Modell	SAP -Code	00039849
DNR 200	Eine Gruppe von Artikeln - Web	Kühl- und Gefrierschränke



- Mindestvorrichtungstemperatur [° C]: 0
- Maximale Gerätetemperatur [° C]: 10
- Öffnung des Geräts: beidseitig

SAP -Code	00039849	Wird geladen	230 V / 1N - 50 Hz
Netzbreite [MM]	595	Energieklasse	A
Nettentiefe [MM]	650	Mindestvorrichtungstemperatur [° C]	0
Nettohöhe [MM]	830	Maximale Gerätetemperatur [° C]	10
Nettogewicht / kg]	35.00	Gerätegeräusch	51,2-52,3
Power Electric [KW]	0.063		

Technisches Datenblatt



Technische Zeichnung

Kühlschrank 130 l, weiß

Modell

SAP -Code

00039849

DNR 200

Eine Gruppe von
Artikeln - Web

Kühl- und Gefrierschränke

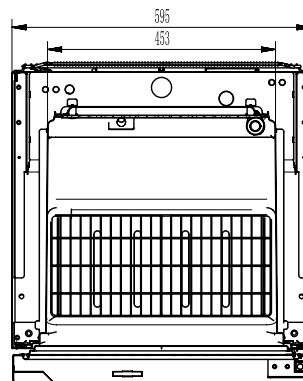
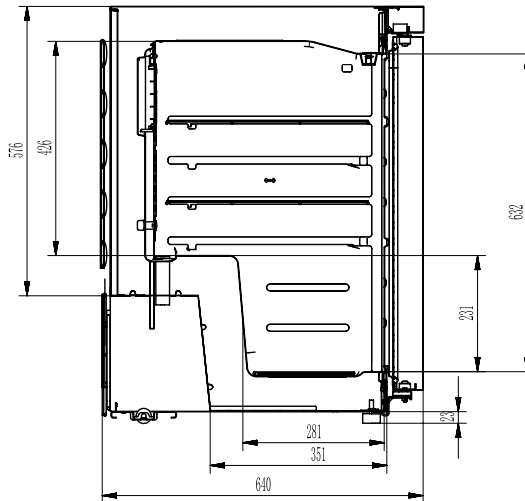
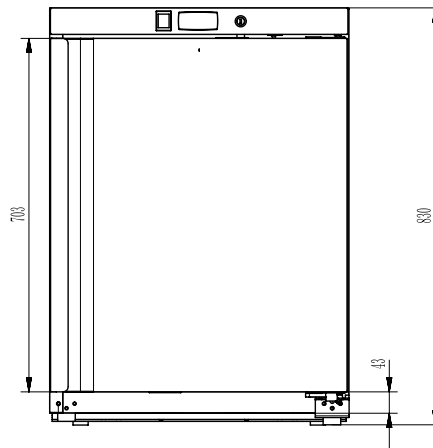

Technisches Datenblatt



technische Parameter

Kühlschrank 130 l, weiß

Modell	SAP -Code	00039849
DNR 200	Eine Gruppe von Artikeln - Web	Kühl- und Gefrierschränke

1. SAP -Code:

00039849

2. Netzbreite [MM]:

595

3. Nettentiefe [MM]:

650

4. Nettohöhe [MM]:

830

5. Nettogewicht / kg:

35.00

6. Bruttobreite [MM]:

630

7. Grobtiefe [MM]:

680

8. Bruttohöhe [MM]:

950

9. Bruttogewicht [kg]:

41.00

10. Gerätetyp:

Elektrisches Gerät

11. Material:

Edelstahl

12. Die Außenfarbe des Geräts:

weiß

13. Power Electric [KW]:

0.063

14. Wird geladen:

230 V / 1N - 50 Hz

15. Energieklasse:

A

16. Mindestvorrichtungstemperatur [° C]:

0

17. Maximale Gerätetemperatur [° C]:

10

18. Verstellbare Füße:

Ja

19. Öffnung des Geräts:

beidseitig

20. Geräteegegeräusch:

51,2-52,3

21. Innenbeleuchtung:

Nein

22. Querschnitt der Leiter CU [mm²]:

0,5

23. Kältemittel:

R600a

24. Kältemittelgewicht [g]:

35.00